

VEILIGHEIDSINSTRUCTIEKAART

Lossen van rollen papierpulp met vacuüm

1. RISICO'S

- Vallen van rollen papier(pulp)
- Vallen tussen rollen

2. VEILIGE WERKINSTRUCTIES

Enkel opgeleide kraanbestuurders mogen met het gestel werken.

Kraanman staat steeds in radioverbinding met de foreman in het schip (radioman) en de uitwijzer aan de wal.

Vorbereiding:

1. Baken de loszone, waar mafi's/ cassettes geladen worden en rollen overkomen, af. Dit is verboden terrein voor personen en andere voertuigen.
2. Voorzie een veilige plaats voor de uitwijzer. Dit kan op de mafi/ cassette die de loszone afbakt.

Indien de trekker steeds langs de zelfde zijde aan- en afrijdt, moet de andere zijde fysisch (bv. met container) afgebakend worden.



3. Duid de zone in het gangboord van het schip, waar de rollen passeren, aan met "verboden toegang voor personen".



VEILIGHEIDSINSTRUCTIEKAART

Lossen van rollen papierpulp met vacuüm

4. Zorg dat de mafi/ cassette juist gepositioneerd kan worden door een markering of met behulp van een uitwijzer.



5. Geef een take 5 voor de aanvang van de werkzaamheden.

Werkzaamheden:

Los de rollen indien mogelijk van de walzijde naar de waterzijde.

6. Positioneer de vacuümnapen op de papierrollen.



7. Radioman in het luik geeft instructies voor het positioneren van de nappen.



VEILIGHEIDSINSTRUCTIEKAART

Datum 03/2016

Lossen van rollen papierpulp met vacuüm

Pagina 3 van 5

8. Personen in het luik (max. 2: radioman + havenarbeider) begeben zich naar een positie waar de rollen niet over het hoofd worden overgedraaid.

Indien nodig moet de kraanman zijn last draaien of begeben personen zich in het mangat.



9. In het luik beschikt men over een degelijke ladder (juiste lengte, stevige voet, ...) om naar een andere laag te gaan/ naar het mangat te gaan.

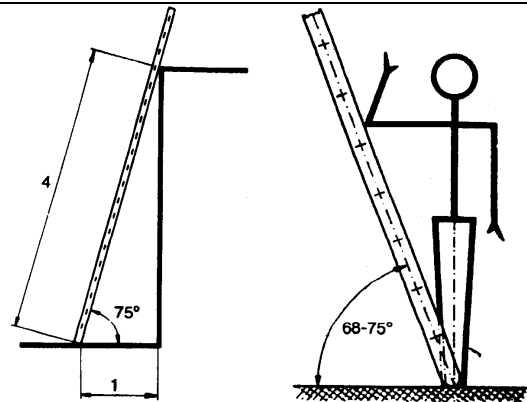

10. Kraanman draait de rollen over naar de wal.



VEILIGHEIDSINSTRUCTIEKAART

Lossen van rollen papierpulp met vacuüm

11. Vooraleer de rollen aan de walzijde zijn, wordt de mafi/ cassette gepositioneerd en afgepikt.
12. Trekker begeeft zich naar een veilige plaats.
13. Kraanman strijkt rollen papier op mafi/cassette.
14. Mafi/ cassette wordt terug aangepikt.



15. Trekker vervoert de rollen met aangepaste snelheid.

Verzamelen separatiemateriaal

16. Separatiemateriaal (papier, houten of kartonnen platen, air bags, ...) wordt verzameld als de hijs aan de walzijde is.



17. Draai het separatiemateriaal, correct aangeslagen, over naar de wal/ dek. Zorg dat de hijs niets kan raken.



4. VERPLICHT TE DRAGEN PBM'S



	Gemeenschappelijke Interne Dienst voor Preventie en Bescherming aan de Haven van Antwerpen	Nummer	ST-VIK-066
VEILIGHEIDSINSTRUCTIEKAART		Datum	03/2016
<u>Lossen van rollen papierpulp met vacuüm</u>		Pagina	5 van 5

5. AANDACHTSPUNTEN

	<ul style="list-style-type: none"> - VOORZIE EEN GESCHIKT HULPMIDDEL OM ZICH OP EN AF DE MAFI/ CASSETTE TE BEGEVEN - RADIOMAN EN UITWIJZER STAAN STEEDS PER RADIO IN VERBINDING MET DE KRAANMAN - KRAANMAN KENT TE ALLEN TIJDE DE POSITIE VAN DE PERSONEN IN HET LUIK - KRAANMAN HOUDT REKENING MET DE HOOGTE VAN DE ROLLEN TIJDENS HET PASSEREN VAN HET LUIKHOOFD - ZORG DAT HET MAFI-OPPERVLAK ZUIVER IS - UITWIJZER STAAT STEEDS OP EEN VEILIGE PLAATS - KIJK UIT VOOR GATEN TUSSEN DE ROLLEN (VALGEVAAR) - ZORG DAT DE LADDER NIET ONDERUIT KAN SCHUIVEN
	<ul style="list-style-type: none"> - ER MAG ZICH NOOIT IEMAND ONDER DE LAST BEGEVEN - KRAANMAN MAG DE LAST NOOIT OVER DE HOOFDEN VAN PERSONEN OVERDRAAIEN/ LATEN HANGEN <div style="text-align: center;">  </div> <ul style="list-style-type: none"> - RIJD NOOIT MET DE CABINE ONDER DE HIJS DOOR - SPRING NOOIT VAN DE MAFI/ CASSETTE