

 Gemeenschappelijke Dienst voor Preventie en Bescherming aan de Haven van Antwerpen	Nummer	C-VIK-015	
<b>VEILIGHEIDSINSTRUCTIEKAART</b>		Datum	10/2006
<b><u>Gebruik van Super-Rack</u></b>		Pagina	1 van 4

## 1. RISICO'S

- Knellen van ledematen
- Inschuiven:
  - uitschuifbare stijlen
  - steunbalken
  - Neervallen container
- Omvallen zijwand



## 2. VEILIGE WERKINSTRUCTIES

### A. Openvouwen en stellen van de zijwand (zie 3. tekening flat):

1. Flat in toegevouwen toestand
2. Til de zijwand met een heftruck +/- 30 cm op
3. Trek de wandsteun ① uit
4. Laat de wand op de steun zakken
5. Verwijder de heftruck
6. Ontgrendel de uitschuifbare stijlen ⑪
  - Open beveiliging ⑦
  - Uitschuiven pen ⑦
7. Ontgrendelen steunbalken ⑤
  - Uittrekken pen ⑥
8. Vouw de steunbalken open
9. Trek de uitschuifbare stijlen op de gewenste lengte (hoogte) uit
10. Vergrendel de uitschuifbare stijlen
  - Inschuiven pen ⑦
  - **Sluit beveiliging ⑦**
11. Vouw de steunbalken open, met de pen in overeenstemmende uitsparing van de rail
12. Vergrendel de steunbalk
  - Plaats de pen in de overeenstemmende uitsparing
  - Draai de pen totdat deze er niet meer uit kan
13. Plaats de zijwand met de heftruck in verticale positie
14. Zet de heftruck in parkeerstand
15. Vergrendel de zijwand
  - Schuif vergrendeling in de uitsparing van de stijl ⑨
  - **Sluit de beveiliging ⑩**
16. Verwijder heftruck
17. Duw de zijwandsteunen ① in
18. Flat in opgevouwen toestand



## VEILIGHEIDSINSTRUCTIEKAART

**Gebruik van Super-Rack****B. Toevouwen van de zijwand**

1. Volg de instructies voor open vouwen van punt 17 naar punt 1

☞ Opmerking:

Remcilinders ② kunnen ten gevolge van slijtage of defecten, de val van de zijwand onvoldoende dempen

**C. Collectieve preventiemaatregel (zie 3. tekening flat):**

- In en uitvouwen van de flat uitvoeren op een veilige locatie
- Beveiliging vergrendeling (pen) uitschuifbare stijlen
- Beveiliging vergrendeling (pen) steunbalken
- Beveiliging vergrendeling (pen) zijwand

☞ Controleer steeds de vergrendelingen (pennen), deze moeten volledig **uitgeschoven en beveiligd** zijn!  
Zowel bij uitgeschoven als ingeschoven stijlen

☞ Bij volledig uitgeschoven pen is een indicatie zichtbaar

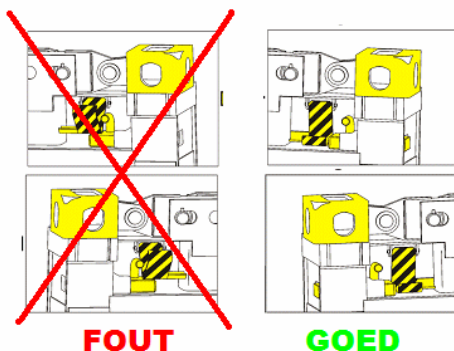

☞ Bij de meeste flats zijn de vergrendelingen (pennen) en beveiligingen gemarkeerd door een gele en geel zwarte kleur





# VEILIGHEIDSINSTRUCTIEKAART

## Gebruik van Super-Rack

### 3. FOTO'S/ TEKENINGEN

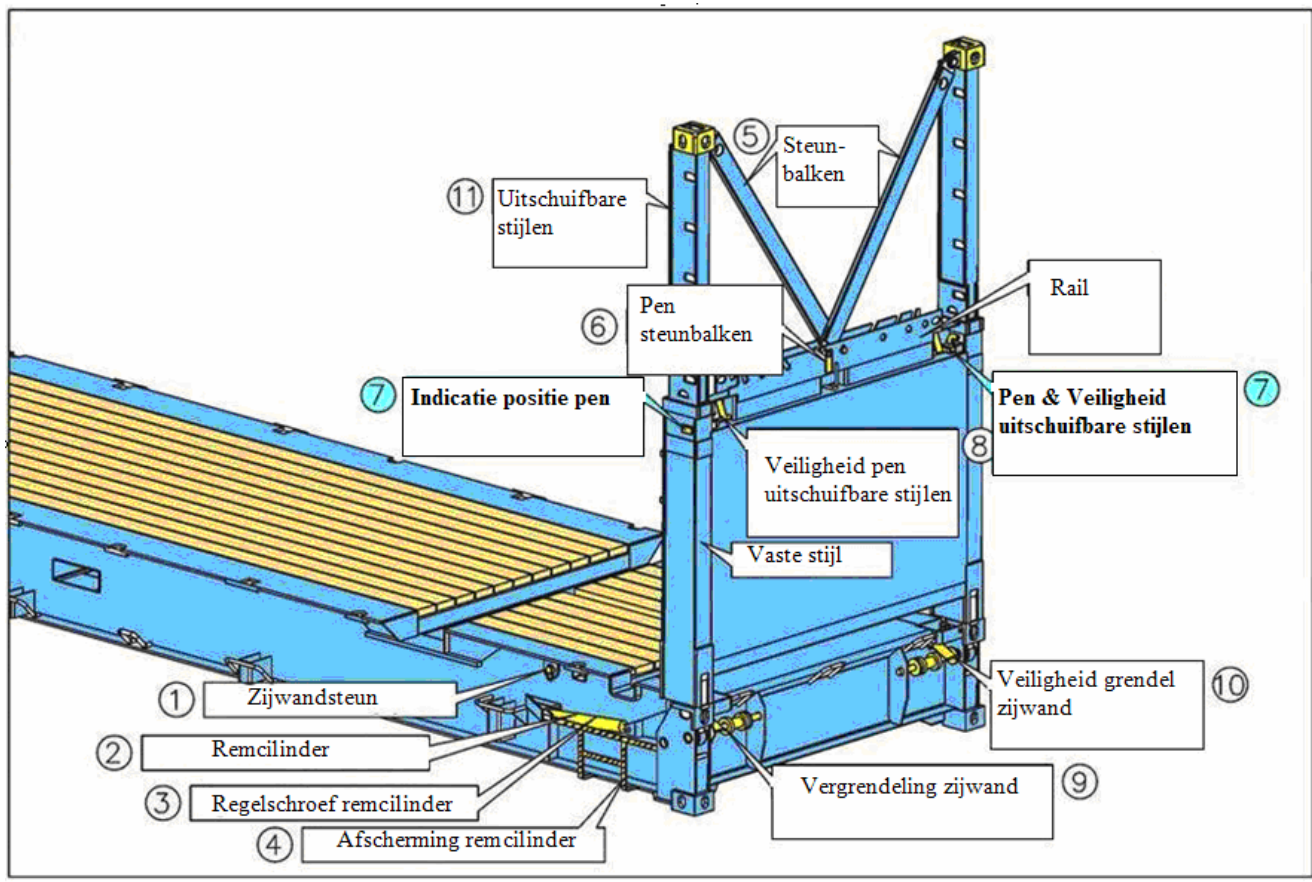
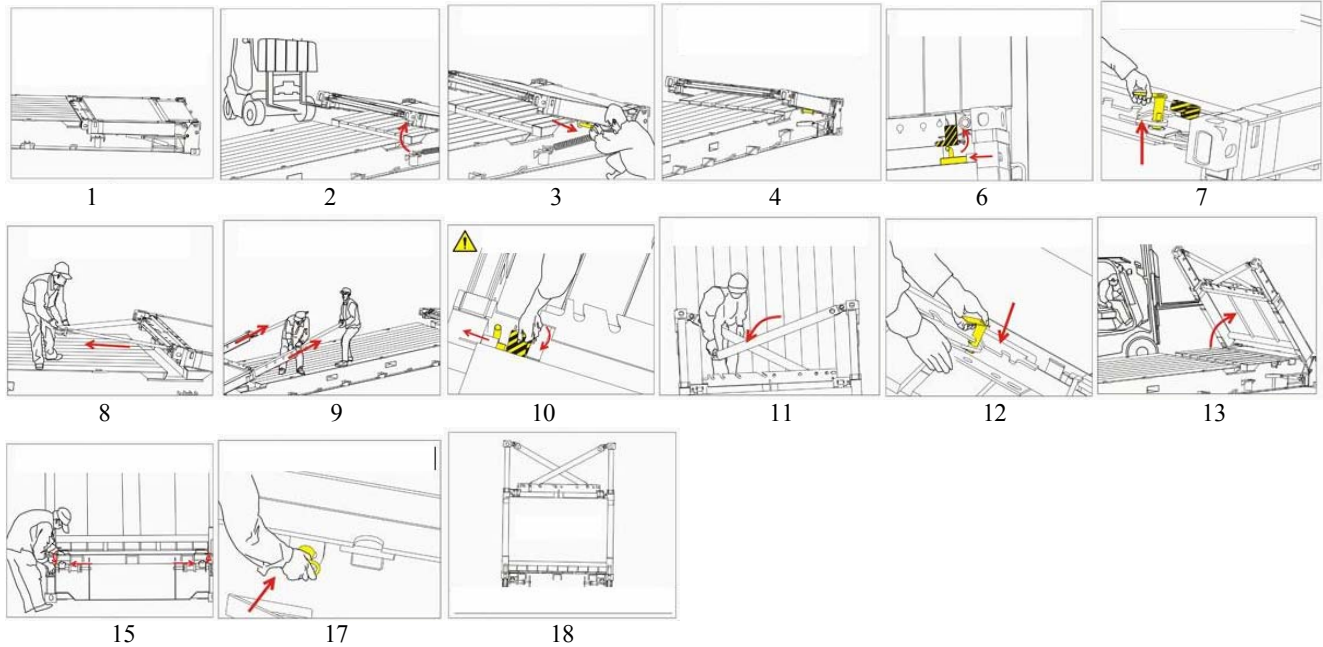

 Gemeenschappelijke Dienst voor Preventie en Bescherming aan de Haven van Antwerpen	Nummer	C-VIK-015
<b>VEILIGHEIDSINSTRUCTIEKAART</b>	Datum	10/2006
<b><u>Gebruik van Super-Rack</u></b>	Pagina	4 van 4

4. VERPLICHT TE DRAGEN PBM'S	
	

5. AANDACHTSPUNTEN	
	<ul style="list-style-type: none"> <li>- Controleer altijd de stand van de stelpennen en de beveiliging</li> </ul>
	<ul style="list-style-type: none"> <li>- Sta bij het neerklappen van de wand nooit dicht bij de flat</li> </ul>